

*Only You*  
**SUPER COMBI II**



GPS  
Detector  
Láser

Manual de Usuario

## Definiciones

**Avisador GPS:** Sistema de localización y aviso previo de radares mediante satélite y base de datos, previamente cargada en el dispositivo.

**Detector de radar:** Sistema de recepción y aviso de las microondas emitidas por los radares, ya sean fijos o móviles.

**Detector Láser:** Sistema de recepción y aviso del haz de láser empleado por los cinemómetros láser.

## Índice

Advertencias, preguntas y respuestas	3 - 5
Unidad y accesorios	6
Características	7
Controles	8
Instalación en el vehículo	9
Desinstalación	10
Funcionamiento	11 - 12
Configuración	13 - 14
Función MUTE	15
LED de aviso	15
¿Cómo funcionan los radares?	16
¿Cómo funcionan los detectores de radar?	17 - 20
Falsas alarmas	21
Actualizar radares desde el PC	22

## Advertencias, preguntas y respuestas

Enhorabuena, acaba de adquirir uno de los sistemas más sofisticados del mercado para el aviso/detección de radares. Por favor lea este manual de instrucciones antes de la instalación. Sólo si lee completamente este manual podrá hacer un uso óptimo y sin problemas de su Super Combi II.

### Advertencias

No utilice este equipo para incumplir la normativa de circulación.

Este dispositivo está diseñado para que su conducción sea lo más segura posible, recordándole los límites de velocidad en las zonas controladas cuando sean superadas por su vehículo.

No manipule el dispositivo durante la conducción para evitar posibles distracciones.

Consulte el manual de su vehículo para informarse sobre las características técnicas de su parabrisas. **Algunos vehículos incorporan elementos metalizados en la composición de la luna delantera**, reduciendo la capacidad de recepción de señal del detector. En estos casos, deberá ubicar el dispositivo en la zona del parabrisas desprovista de metal (habitualmente situada en la zona superior central, delante del espejo retrovisor).

### Preguntas y respuestas

***¿Por qué el GPS me avisa de un radar con límite de velocidad inferior/superior a la vía por la que circula?***

En ocasiones el GPS le puede avisar de un radar cercano a la vía por la que circula, como por ejemplo vías de servicio de autopistas o intersecciones cercanas. También es posible que le avise del próximo punto que se encuentre en su trayectoria 500 metros más adelante. Si usted cambia de dirección antes de llegar al punto, el mensaje desaparecerá de la pantalla, ya que el GPS detecta dicho cambio.

***El GPS me avisa de un radar oculto, pero al pasar por el punto no está.***

Los radares ocultos habitualmente son vehículos camuflados que pueden cambiar su ubicación. No necesariamente están siempre en la posición indicada por el GPS, pero existe posibilidad de encontrarlos en dicho punto. No obstante, Super Combi II dispone de un detector activo para confirmar estos casos.

### ***¿Por qué el GPS me avisa de un punto de interés que no se encuentra en mi visual?***

Los puntos de interés avisan con un radio de 200m y por ello puede ser que algunas veces avise y no necesariamente pasaremos por la trayectoria de este punto.

### ***He pasado por un radar fijo y el GPS no me ha avisado***

Probablemente necesite actualizar la base de datos de su GPS. Si en la versión más reciente de la base de datos tampoco se indica este punto, póngase en contacto con el servicio técnico para anotar la incidencia, y actualizar en la siguiente versión.

### ***No me avisa del radar dentro de un túnel.***

Dentro del túnel no hay cobertura GPS, por lo que le avisará del posible radar antes de entrar en el túnel. No obstante, si tiene activado el módulo detector, el dispositivo le avisará en todo momento al aproximarse al radar.

### ***En alguna ocasión la recepción de satélites es defectuosa.***

Todos los dispositivos GPS necesitan al menos tres satélites "visibles". Estos satélites, al estar continuamente en movimiento, pueden ocasionar una pérdida de cobertura temporal en momentos concretos.

### ***¿Por qué es legal mi dispositivo?***

Este dispositivo está basado en tecnología GPS civil, usada para navegadores, GPS de mano, topografía, etc. Además dispone de detector de microondas que **NO** inhibe o interfiere el correcto funcionamiento de los radares de tráfico.

En ciertos países (como España), el uso de la opción detectora no está permitido desde el 09/05/2014, por lo que el dispositivo debe convertirse en sólo avisador antes de su uso (firmwares 2000 y posteriores), pulsando prolongadamente el botón central. ¡Esta acción no es reversible! por lo cual cumple con la normativa vigente. El funcionamiento del GPS está regido por una base de datos pública que previamente se ha cargado en el mismo.

### ***¿Qué tipos de radares láser puedo detectar?***

El módulo láser sólo detecta los cinemómetros portátiles frontalmente. Por otro lado, los radares de tipo láser ubicados "fijos" y los radares camuflados **Autovelox** tienen el haz de emisión de forma transversal, por lo que el módulo de detección láser no los captará. Sin embargo, el módulo GPS le avisará de estos con 500 metros de antelación.

### ***El módulo detector me avisa demasiado tarde de los radares fijos.***

El aviso de un radar por GPS siempre prevalece sobre el aviso de detector. Por este motivo, es posible que no escuche la alarma de detector hasta las proximidades o incluso pasado el radar. No obstante, el aviso de 500 ó 200 metros por GPS se habrá efectuado correctamente. Además, en el display siempre puede ver si el módulo detector está recibiendo señal, independientemente del GPS.

***La distancia de detección de radares es demasiado corta:***

- Verifique la nivelación del soporte (ver instrucciones de instalación).
- Compruebe que la antena no tiene ningún objeto por delante que obstaculice la visión frontal.
- Si existe una fuente de ruido eléctrico cercana a la antena receptora, reubique el sistema en otra zona del vehículo.
- Compruebe si en otras circunstancias (coches por delante) la distancia es mayor.
- Si conduce demasiado cerca del vehículo precedente, este bloqueará las señales de radar, reduciendo notablemente la distancia de detección.

***Demasiadas falsas alarmas:***

- Si tiene otro detector de radares (activo, no GPS), apáguelo. Produce interferencias.
- Algunos coches con sistemas de anticollisión pueden interferir con el detector, ya que utilizan frecuencias semejantes.

## Unidad y accesorios



Dispositivo  
Super Combi II

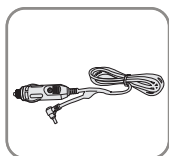

Cable de alimentación  
al mechero del coche.



Cable de descarga  
(para conexión a PC).

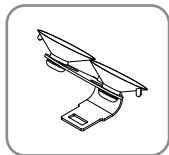

Soporte vehículo



Tiras Adhesivas



Manual de usuario

## Características

- 1 Sistema GPS con antena incorporada.
- 2 Detector de radar en bandas K y Ka ultrasensible.
- 3 Detector láser frontal.
- 4 Sistema de menú
  - Mensaje de bienvenida
  - Velocidad media.
  - Velocidad máxima.
  - Longitud y latitud.
  - Configuración para aviso de velocidad excesiva.
  - Brújula digital y gráfica.
  - Nivel de alertas configurables.
  - Selección de bandas de detector K y Ka.
  - Selección de láser.
  - Velocidad de activación del detector.
  - Modo ocultación detector.
  - Hora.
  - Versión de firmware.
  - Versión de base de datos.
- 5 Información de avisos con voz y display.
  - Avisos de puntos negros de accidente, zonas escolares, etc...
  - Avisos para varios tipos de radar:
    - Radar fijo
    - Radar de semáforo
    - Radar oculto
    - Tramo con velocidad controlada
    - Cámaras de cinturón y distancia
  - Puntos de usuario.
  - Avisos para detección de radar y láser.
  - Aviso de velocidad excesiva.
- 6 Conexión para auriculares y LED de alto brillo para motocicletas.
- 7 Actualización de la base datos por cable USB.
- 8 Control de volumen.

## Controles

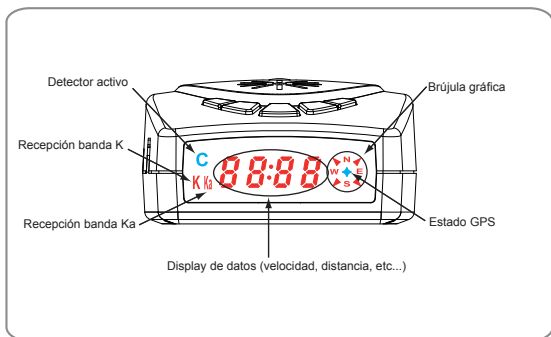
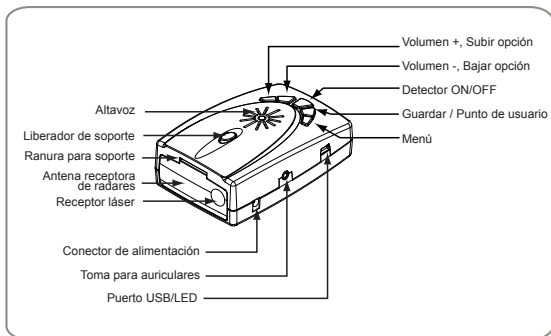



## Instalación en el vehículo

Si su vehículo dispone de parabrisas atérmico, sitúelo en la zona libre de metal (habitualmente ubicado delante del retrovisor).

### PASO 1



Adhiera el soporte de ventosa en el parabrisas delantero. Asegúrese que no existe ningún obstáculo delante de la antena.

### PASO 2



Doble el soporte de ventosa en el parabrisas delantero hasta que esté **perfectamente nivelado**, ¡nunca con el aparato insertado!

### PASO 3



Introduzca el dispositivo por la ranura correspondiente en el soporte de ventosa.

### PASO 4



Dispositivo instalado correctamente. **Verifique su perfecta nivelación.** Una nivelación incorrecta disminuye drásticamente la distancia de aviso del detector.

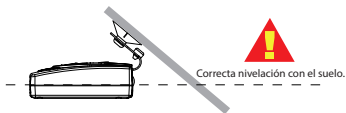

Correcta nivelación con el suelo.

Conecte el cable de alimentación a la toma de mechero de su vehículo.

## Desinstalación

Pulsar el botón de desbloqueo del soporte de ventosa y deslizar hacia atrás el aparato.

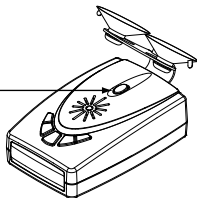

Si desea retirar el soporte ventosa del parabrisas, tenga la precaución de despegar las ventosas tirando de las pequeñas pestañas que tienen cada una.

## Funcionamiento

### Distancias de aviso

Super Combi II dispone de dos distancias GPS de aviso automáticas:

- Avisos a 200 metros de la ubicación del radar, para puntos dentro de ciudad o vías conflictivas.
- Avisos a 500 metros de la ubicación del radar, para el resto de puntos.

Evento	¿Cuándo?	Anuncio de voz	Display
Alimentación	Al conectar al mechero.	Mensaje de bienvenida.	<b>0344</b> Versión de producto seguido de base de datos.
Buscando satélite	Sin señal GPS.		<b>SAFE</b> Intermittente
Recepción satélite	Satélite encontrado	Satélite localizado	<b>09:36</b> <b>50</b> Hora/Velocidad  Fija
Vehículo parado			<b>09:36</b> Hora
Radar fijo GPS	Antes de 500m	Aproximándose a radar fijo/cuclito	<b>FJJO</b> <b>00:00</b>
	Antes de 200m	Atención	<b>L120</b> <b>-320</b> Velocidad límite y distancia restante
	Velocidad excesiva	Reduceza	<b>110</b> Velocidad
	Pasado	ding-dong	<b>L120</b> Velocidad límite
	Antes de 500m	Area con control de velocidad	<b>110</b> Velocidad
Tramo de velocidad controlada			<b>trAn</b>
	Antes de 200m	Atención	<b>L120</b> <b>-320</b> Velocidad límite y distancia restante
	Dentro del tramo		<b>110</b> Velocidad
	Velocidad excesiva	Reduceza	<b>110</b> <b>-115</b> Velocidad/Velocidad media
	Sobrepasando el límite de velocidad configurado por el usuario	ting-ting	<b>130</b> <b>-125</b> Velocidad/Velocidad media
Punto de usuario	Antes de 500m	Aproximándose a punto de usuario	<b>122</b> Velocidad actual
Atendiendo punto			<b>USER</b> USER
Borrando punto		Punto de usuario registrado	<b>Add</b>
Punto negro de accidente/otros puntos	Antes de 200m	Eliminado	<b>dEL</b>
		Atención punto negro de accidente.	<b>Info</b>

## Funcionamiento

Evento	¿Cuándo?	Anuncio de voz	Display
Activación/ desactivación del detector	Al pulsar la tecla central		<b>C</b> r d o n r d o f
Detectando frecuencia Ka de radar	Aproximándose a un radar móvil o fijo	Detectada banda Ka	<b>C</b> <sub>k</sub> J - 4 → Intensidad de señal detectada 1...9
Detectando frecuencia K de radar	Aproximándose a un radar fijo	Detectada banda K	<b>C</b> <sub>K</sub> J - 1 → Intensidad de señal detectada 1...9
Reciendo láser frontal	Está siendo enfocado por un radar láser.	Láser	<b>C</b> L A S E R

El símbolo **C** en color azul  
le indicará en todo momento  
si el detector está encendido  
o apagado

## Configuración

Para acceder al menú, pulse la tecla MENÚ durante 5 segundos con el vehículo parado hasta que escuche un tono confirmando que ha entrado en el menú de configuración, a continuación suelte el botón.

Pulsando repetidamente la tecla MENÚ irá avanzando por las distintas opciones del menú.

A continuación se explicarán las distintas opciones posibles.

Para cambiar una configuración, pulse la tecla "+" o "-".

Para salir del menú, simplemente espere durante unos 10 segundos.

- 1** Mensaje de bienvenida. "Abróchense los cinturones". **Init Snd**  
Activar **On**  
Desactivar **OFF**

- 2** Velocidad media  
Esta opción le muestra la velocidad media desde que se conectó el GPS. **AvG**  
**112**

- 3** Velocidad máxima  
Esta opción le muestra la velocidad máxima desde que se conectó el GPS. **tOP**  
**118**

- 4** Coordenadas y rumbo de la posición actual **CP**  
**-23**

- 5** Límite de velocidad  
Con esta opción puede configurar una velocidad límite a partir de la cual será avisado. **L**  
**120**  
Pulse el botón MODE varias veces para aumentar de 10 en 10 km/h la velocidad límite deseada. Después confirme con la tecla MENÚ. Para no configurar ningún límite, establezca el valor 000.

- 6** Niveles de alerta **LEU6**  
Esta opción le permite configurar el nivel de alerta deseado. Pulse el botón MODE para cambiar el nivel de alerta:  
- 0: ningún aviso GPS (Sólo detector).  
- 1: radares fijos, de tramo, cinto y semáforo.  
- 2: los anteriores + posibles ocultos.  
- 3: los anteriores + posibles móviles.  
- 4: los anteriores + puntos negros de accidente.  
- 5: los anteriores + zonas escolares.  
- 6: los anteriores + otros futuros.

## Configuración

- 7 Activación/desactivación detector banda K  
**Nota:** Específico Multiradar

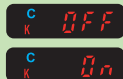

- 8 Activación/desactivación detector banda Ka.



- 9 Activación/desactivación detector láser.

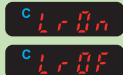

 **Aviso:** Le recordamos que el uso de detectores de radar no está permitido en ciertos países de la CEE.

- 10 Velocidad de encendido automático del detector. **Lrd**  
Esta opción le permite conectar el detector activo cuando se configura para una velocidad mayor de 0km/h.  
Por ejemplo, si desea que el detector le avise solamente a partir de 40km/h, deberá configurar esta opción con el valor 40.

Pulse el botón "+" o "-" varias veces para aumentar/disminuir de 5 en 5 km/h la velocidad de conexión del detector deseada. Para no configurar ningún límite, establezca el valor 000 (siempre encendido).

- 11 Autodesconexión del detector **ocul**  
Si activa esta opción, el detector se autodesconectará cuando reciba una señal de radar continua durante más de 1 minuto. Permanecerá desconectado durante un periodo de 2 minutos, volviéndose a conectar automáticamente sólo si no se sigue recibiendo la señal de radar continua. Para activar/desactivar esta opción, pulse el botón "+""-".

## 12 Regulación de brillo de display

DISP

1. Oscuro
  2. Medio
  3. Brillante
- Auto. Automático

### Función MUTE

El dispositivo dispone de una función de silenciamento de avisos del detector de radar.

Si mientras se recibe un aviso de detección de radar (cualquier banda) se pulsa el botón MENÚ, se anularán las alertas durante un período de 2 minutos. En caso de seguir recibiendo señales de radar pasados los 2 minutos, el dispositivo seguirá en modo silencio otros 2 minutos y así sucesivamente.

Esta opción es independiente a la autodesconexión del detector.

### LED de aviso

Super Combi II incorpora una salida para LED de aviso (accesorio opcional) que le indicará con señales luminosas los radares fijos, ocultos, de tramo y del detector.

El significado de los destellos se describe a continuación.

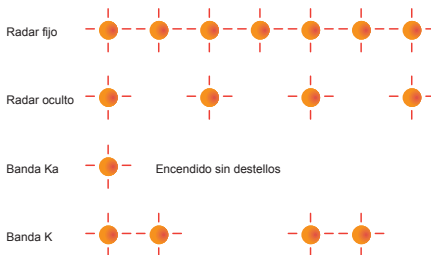

## ¿Cómo funcionan los radares?

Los radares de tráfico utilizan un haz de ondas de muy alta frecuencia (microondas) que se concentran en ángulos muy estrechos para mejorar la detección y su sensibilidad. En términos generales, se puede asemejar a un haz de luz que se emite desde el cinemómetro (radar) y que rebota en el vehículo. En función de la velocidad del vehículo, la onda rebotará de nuevo al radar con características diferentes, pudiendo calcularse con exactitud la velocidad a la que circulaba al pasar por el haz emitido.



La condición de "haz" imposibilita por tanto que el radar pueda funcionar detrás de peraltes, esquinas u otros elementos opacos a las ondas de radio como metales. Si se trata de radares de pórtico, debe saber que estos dispositivos son capaces de distinguir el carril del vehículo que se está midiendo.

La frecuencia de operación habitual es la conocida como Banda Ka (desde 34 hasta 36GHz) o banda K (24GHz).

Las potencias de emisión de los radares son extremadamente bajas, sobre todo los de pórtico, por lo que su detección es más compleja.



## ¿Cómo funcionan los detectores de radar?

El funcionamiento es similar al de una radio de alta sensibilidad sintonizada a la frecuencia que emite el radar.

Super Combi II, funciona como un analizador de espectro en las frecuencias seleccionadas por el usuario, obteniendo una respuesta inmediata hacia el procesador cuando se detecta una señal de microondas susceptible de ser radar.

Sin embargo, la naturaleza de estas ondas de radio (haz lineal) y su reducida potencia, hacen difíciles la detección anticipada en determinadas situaciones. Es importante asimilar que "si el haz no rebota en algún objeto hacia el detector, no será posible su detección previa".

En efecto, imagine un haz de luz que se emite con una linterna de reducida potencia y muy concentrado. Si éste haz se dirige al horizonte y en nuestra misma dirección y sentido, sólo seremos capaces de detectar cuando pasemos por ella (demasiado tarde).



Afortunadamente, el haz de radio está dirigido hacia la calzada (en los pórticos) o bien casi horizontal pero de lado (en los trípodes). Esto posibilita que el haz pueda rebotar en pequeñas irregularidades de la calzada, guardarraíl, vehículos que nos preceden, etc.

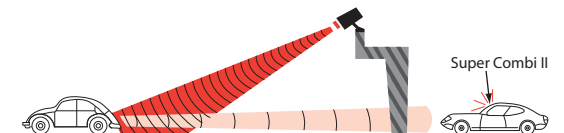

Vehículo precedente

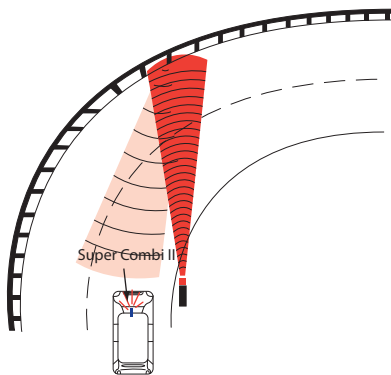
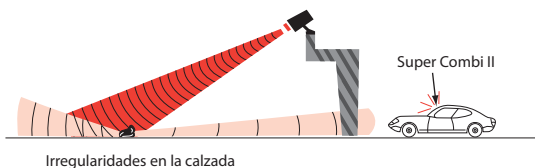

Esos pequeños rebotes pueden alcanzar el receptor de microondas y avisar de la presencia del radar con antelación suficiente. Es por tanto evidente que las condiciones de la calzada, ubicación, instalación y tráfico influyen decisivamente en la distancia de aviso.

En general, los radares móviles son detectados con mucha antelación, seguidos de los de trípode. Los de pórtico son los de menos anticipación, por las características de su haz.

Sin embargo, la combinación de detector con avisador GPS (Super Combi II) hacen que estos inconvenientes sean resueltos con éxito (500 metros de antelación), siendo el complemento ideal y más eficaz que los dos sistemas por separado.

Si a usted le gusta correr con su vehículo en carreteras públicas tenga en cuenta los siguientes datos de interés:

- A 180 km/h se recorre la nada despreciable cantidad de 50 metros cada segundo.
- La media de reacción entre un aviso del detector y el comienzo de la frenada es de 2.5 segundos, siempre que se esté muy atento y el conductor tenga buenos reflejos.
- Una frenada "extrema" con adherencia perfecta de 1g desde 180 km/h hasta 133 km/h recorre 58 metros. A 200 km/h recorre 88 metros.
- Si sumamos los términos de tiempo de reacción + tiempo de frenada tenemos una distancia total de 183 metros desde 180 km/h y 227 metros desde 200 km/h.

Aunque en ocasiones favorables, el detector Super Combi II avise con hasta 800 metros de antelación, considere que algunos radares, según su posición (detrás de curvas o cambios de rasante) y bien instalados (pórticos) no serán detectados hasta unos 150 metros (exceptuando avisos GPS).

En conclusión **no es buena idea ir rápido**, por su seguridad, la de los demás, su bolsillo y los "puntos" que perderá.

Utilice Super Combi II para aumentar su concentración en la conducción, no para ganar tiempo en sus desplazamientos.

## Tipología de los radares

### Radar de pórtico

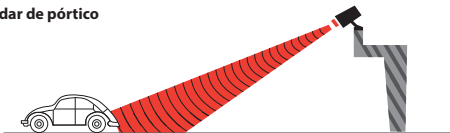

Calcula la velocidad del vehículo a unos 30 metros pasado el pórtico.

Baja potencia de emisión.

Los vehículos que le preceden hacen rebotar la señal hacia su detector, mejorando la distancia de detección notablemente (puede llegar a triplicarlo). Lo ideal es que el vehículo precedente esté a unos 300-350m de distancia.

Tenga en cuenta además que si está demasiado cerca, creará una "barrera metálica" que dificulta la lectura del haz del radar.

Los radares de pórtico siempre serán avisados con 500 (ó 200) metros de antelación gracias al GPS.

### Radar móvil

Calcula la velocidad del vehículo una vez sobrepasado.  
Potencia media de emisión. La disposición permite grandes distancias de aviso.

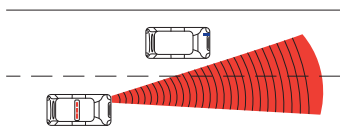

### Radar de trípode en curva o rasante

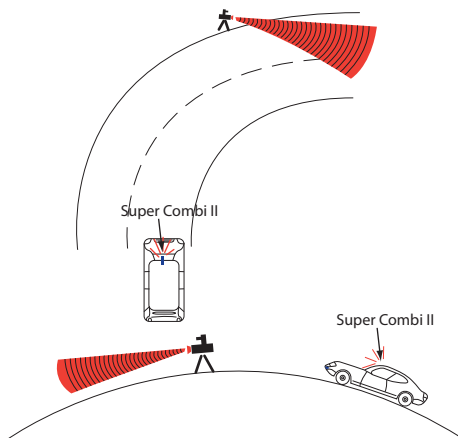

Muy difícil detección si está bien instalado (sin rebotes). Puede que Super Combi II le avise con tan sólo 50 metros de antelación. Extreme su prudencia en este tipo de vías.

## Falsas alarmas

Como ya sabe, Super Combi II está constituido por un receptor de microondas de radio de alta sensibilidad y un sistema GPS. El espectro de frecuencias utilizado por los radares coincide a veces con otros aparatos que utilizan la misma banda, por lo que serán detectados también, creando las conocidas falsas alarmas.

En ocasiones, y si usted no está familiarizado con los detectores de radar, puede resultar difícil el diferenciar un aviso de radar de una falsa alarma. Para ayudarle, se dan unos consejos útiles:

**Detección en Banda K:** Se utiliza en puertas automáticas, gasolineras, alarmas, enlaces de datos, etc. Utilizada por los radares tipo Multiradar.

Algunos vehículos que utilizan detectores de radar pueden emitir señales en banda K y aparentar ser radares móviles. En ese caso, también es probable que emitan en banda Ka simultáneamente y podrá descartarlos.

Super Combi II dispone de un filtrado inteligente de banda K que le permite descartar las señales no procedentes de radares en la mayoría de los casos.

**Detección en Banda Ka:** Si Super Combi II le avisa de la presencia de señal en Banda Ka, tenga precaución. Es muy probable que se trate de un radar, sin embargo algunos detectores de radar también dejan escapar señal en banda Ka (como se explicó para la Banda K).

Los repetidores potentes de telefonía móvil pueden interferir en la Banda Ka, pues los armónicos superiores alcanzan dichas frecuencias. Super Combi II dispone de un filtro para evitar estas interferencias.

## Actualizar radares desde el PC

Mantenga actualizado su equipo descargando la última versión de base de datos disponible. El proceso no le llevará mucho tiempo y es totalmente gratuito.

1

Entre en [www.onlyyou.es](http://www.onlyyou.es)  
Seleccione "Actualizaciones".

**Nota Importante:** Asegurese de descargar las actualizaciones para el modelo **Super Combi II**.

2

<http://www.onlyyou.es>

Si es la primera vez que conecta Super Combi II a su ordenador, primero deberá descargar los drivers USB y programa de actualización. Para ello entre en la sección "actualizar", descargue el driver y programa para Super Combi II y siga las indicaciones para la instalación.

**Nota:** No conecte Super Combi II al ordenador si no ha instalado previamente los drivers.

3

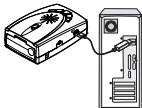

Conecte el cable para la descarga en la entrada "USB" de Super Combi II y conecte el otro extremo en el puerto USB de su ordenador. El GPS se encenderá.

4

Seleccione "descargar actualización" y siga las indicaciones del sitio web para completar el proceso.

**Nota:** No interrumpa el proceso de actualización de su Super Combi II.



Recuerde que la recepción del satélite se pierde en zonas cubiertas como túneles o subterráneos. Si dentro del túnel existe un radar, será avisado por el módulo detector.



Tras salir de un túnel, no se percibe señal del satélite de inmediato, por lo que recomendamos reducir la velocidad cuando conduzca en un túnel.

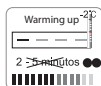

Cuando se activa el GPS, tarda de 2 a 5 minutos en recibir una señal del satélite.

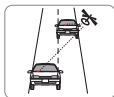

- No observe el display mientras conduce. Podría ocasionar un accidente.
- No sitúe el dispositivo donde su visión se vea obstaculizada, el air-bag o la palanca de cambios.
- No utilice el dispositivo por un largo período de tiempo con el coche parado, la batería podría agotarse.
- Asegurese que conecta el cable de alimentación correctamente.
- Procure guardar el GPS cuando no vaya a ser utilizado.
- Nunca cambie el fusible de protección de la toma de mechero por otro de distintas características. En caso de que el fusible se quemre repetidas veces, consulte a su mecánico para que revise la toma de mechero. Puede dañar el equipo irreversiblemente, anulando la garantía.
- Evite el sol directo que pueda elevar la temperatura del aparato.

Sistema avisador GPS

Ublox 8.0 engine

Sensibilidad -166dBm

Precisión <10m

Capacidad de memoria >35.000 radares

Sistema detector de radar

Frecuencias de recepción:

Banda K: Multiradar

Banda Ka: Multanova 6F/Cirano/Ramet (34,3 Ghz) y RAI

Sistema detector láser

Célula receptora frontal 905nm

Altavoz 1W

Alimentación:

12-15V

Consumo máximo 320mA

Temperatura de operación:

-15°C a 65°C

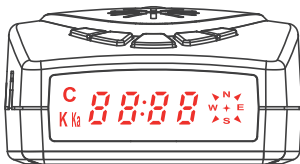

Vidrieros,9 - Urb. Prado del Espino  
28660 Boadilla del Monte (Madrid)  
Tel. 902 050 040